

Hyundai

Lake Towers - Edifício D, Piso 5° C
Rua Daciano Baptista Marques, 245
4400-617 Vila Nova de Gaia
Tel: 220 932 795
E-mail: marketing@hyundai.pt
www.hyundai.pt



Hyundai

SmartSense

LUBRIFICANTE RECOMENDADO:



As especificações técnicas e os equipamentos apresentados neste catálogo são dados a título meramente exemplificativo, podendo alguns opcionais exibidos nas imagens não estar disponíveis ou obrigarem a uma encomenda especial. A marca reserva-se o direito de os alterar, sem aviso prévio. Para melhor conhecimento dos modelos e especificações disponíveis consulte o Concessionário da sua área ou www.hyundai.pt.

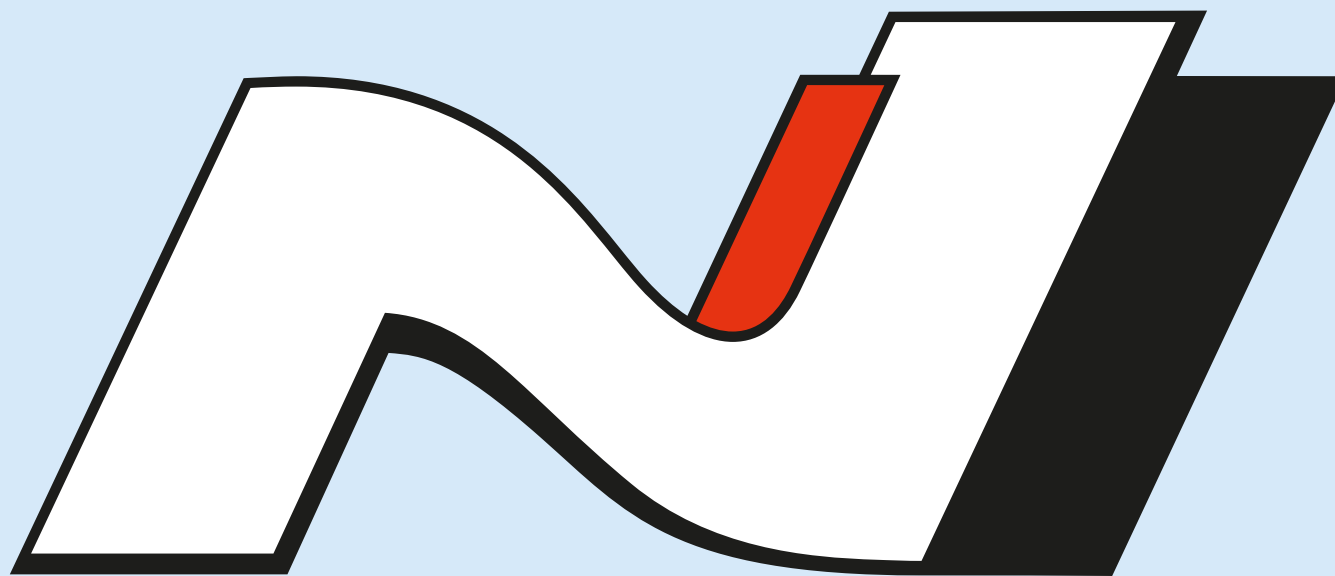

Espaço para a diversão.



A condução nunca foi destinada a ser aborrecida e com este automóvel nunca será. Seja bem-vindo ao mundo de alta performance do i30 N. Atinja todos os limites e descubra o quanto se pode divertir ao volante do i30 N.

Espaço para seduzir.

As pessoas irão ficar fascinadas e não apenas pelo seu fantástico som. Os elementos desportivos do i30 N e o seu corpo rebaixado refletem as suas credenciais de performance. Na parte frontal, o seu para-choques agressivo com largas entradas de ar e a grelha em cascata com o logótipo N fazem com que o i30 N se destaque. O i30 N possui igualmente jantes exclusivas de 18" e 19" com o logótipo N e ainda travões de alta performance com maxilas N em vermelho.



O spoiler traseiro de cor preta possui uma luz de travagem triangular que confere maior estilo, aerodinâmica melhorada e melhor visibilidade.



O i30 N possui as óticas escurecidas, faróis dianteiros LED e luzes de circulação diurna que proporcionam uma excelente visibilidade e uma aparência impressionante. As grandes entradas de ar foram concebidas para melhorar o arrefecimento dos travões e aerodinâmica.

O para-choques traseiro possui igualmente uma linha vermelha entre a dupla saída de escape que confere uma aparência mais desportiva e poderosa.

Espaço para **surpreender.**

O i30 N é alimentado por um motor turbo comprimido de injeção direta de 2.0 L que oferece até 275 cavalos de potência. Apresentando uma função “overboost” que aumenta temporariamente o binário até 378 Nm, o i30 N encontra-se equipado com tração dianteira, uma transmissão manual de 6 velocidades e uma poderosa embraiagem.





Espaço para a emoção.

O novo i30 N marca a estreia da nova gama de alta performance Hyundai N. O N refere-se a Namyang, local onde se encontra o centro de pesquisa e desenvolvimento da Hyundai. Concebido em Namyang, aperfeiçoado em Nürburgring, o logótipo N simboliza uma chicane, isto é, uma sequência de curvas. Os veículos Hyundai N são concebidos a pensar na performance e têm como objetivo colocar um sorriso no seu rosto. Concebido a pensar nos condutores que desejam sentir a adrenalina que faz o seu coração bater mais rápido – o puro prazer de condução.



Concebido para proporcionar o maior prazer de condução em estrada, o novo i30 N foi meticulosamente projetado para fazer com que o seu coração bata mais rápido. Equilibrando a dinâmica de condução de corrida e potência com a possibilidade de conforto em deslocações diárias, o i30 N é um verdadeiro automóvel desportivo para uso quotidiano criado para tornar inesquecível cada momento atrás do volante.



O cockpit do i30 N combina controlo com conforto. A ergonomia é completamente orientada para o condutor que tem tudo à sua vista e ao seu alcance. E para ajudá-lo a monitorizar o seu desempenho de condução a função “High Performance Driving Data” permite que os dados de condução sejam projetados na tela central. Estes dados incluem: potência, binário, turbo e Forças G assim como um temporizador de voltas e aceleração.

**Espaço para a
evolução.**

Espaço para a transformar.

Sorria mais por cada quilómetro percorrido – ao pressionar um botão, o sistema de controlo N Grin permite-lhe escolher entre cinco modos distintos de condução. Os diferentes modos alteram o carácter do veículo, ajustando os parâmetros do motor, os amortecedores, o Controlo Eletrónico de Estabilidade (ESC), o som do motor, a direção e o rev matching.



O volante N coloca todas as opções de condução de performance ao seu alcance. Escolha o seu modo de condução ou ative o rev matching para desfrutar de maior prazer de condução ao pressionar um simples botão. Pressione o botão N para obter máxima performance.

Conduzir para o trabalho ou circular na sua estrada favorita? Dependendo do seu humor e condições de estrada, pode escolher entre cinco modos de condução: Eco, Normal, Sport, N e N Custom.

The image shows the interior of a car, specifically the driver's side. The driver's seat is black with a prominent blue 'N' logo on the headrest. The steering wheel is black with a textured grip. The center console features a manual gear shifter with a silver knob and a handbrake. The car is parked outdoors, with green trees visible through the windows.

Espaço para se apaixonar.

Seja bem-vindo a um novo nível de espírito desportivo. Sente-se no cockpit do i30 N e irá sentir de imediato as suas origens desportivas. Os bancos desportivos N unicamente concebidos mantêm-no confortável e no controlo, com suporte lombar elétrico e extensões dos assentos ajustáveis. Eles apresentam o logótipo N e costura contrastante em azul e estão disponíveis numa combinação de tecido tipo alcântara e pele. O carácter desportivo do interior é reforçado pelos materiais de elevada qualidade e inserções de metal escuras encontradas.

Hyundai SmartSense

Com o Hyundai SmartSense o i30 N surge com a mais recente tecnologia de segurança ativa concebida para proporcionar uma maior segurança e tranquilidade.

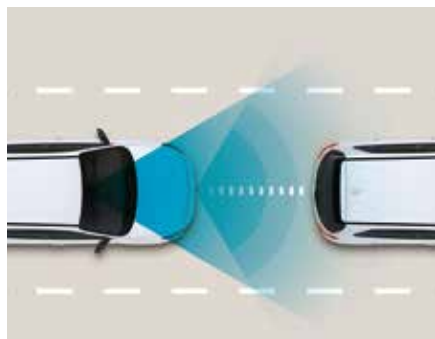

Travagem autónoma de emergência (FCA) com detecção de peões

O sistema FCA utiliza uma câmara frontal e sensor de radar para monitorizar o tráfego que circula à frente do veículo. Caso detete uma possível colisão com o veículo da frente ou um peão, o sistema alerta o condutor e, se necessário, reduz ou para automaticamente o veículo.



Sistema de Assistência à Faixa de Rodagem (LKA)

Este sistema utiliza a câmara frontal para monitorizar a faixa de rodagem. No caso de ocorrer uma saída não intencional da faixa de rodagem, o sistema alerta o condutor e corrige o sentido da direção do veículo.

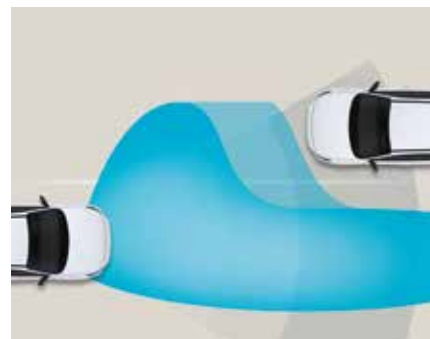





Sistema de Controlo Automático dos Máximos (HBA)

Este sistema deteta que os veículos que se aproximam que os veículos que circulam no mesmo sentido, à noite, na frente do veículo, alternando entre máximos e médios, de forma a reduzir os efeitos ofuscantes sobre os outros condutores. Sempre que não são detetados veículos, o sistema automaticamente reativa os faróis de máximos, otimizando o alcance da visão do condutor.



Sistema de alerta de fadiga do condutor (DAW)

O sistema DAW eleva os padrões de segurança e conforto a um novo nível, ao monitorizar e analisar continuamente os padrões de condução. Quando o sistema deteta fadiga ou distração no condutor, emite um alerta sonoro ou uma mensagem que sugere a travagem.

Conforto		
Apoio dianteiro para braços com compartimento para arrumações	S	S
Apoio lombar do banco do condutor com ajuste elétrico	S	S
Ar condicionado automático (2 zonas) com função de desembaciamento automático	S	S
Banco do condutor ajustável em altura	S	S
Banco do condutor com extensão do assento	-	S
Banco do condutor com função de memória	-	S
Banco do condutor e passageiro com ajustamento em altura	S	S
Banco do passageiro com extensão manual do assento	-	S
Banco do passageiro com regulação elétrica	-	S
Bluetooth	S	S
Carregador de smartphone sem fios (por indução)*	-	S
Chave retrátil com comando à distância e iluminação da fechadura	S	-
Computador de bordo	S	S
Cruise Control com limitador de velocidade e comandos no volante	S	S
Ecrã de supervisão policromático de 4.2"	S	S
Entrada AUX e USB	S	S
Gerador de som eletrónico	S	S
N Corner Carving differential (E-LSD)	-	S
REV matching	S	S
Sistema de controlo N Grin (5 modos de condução)	    	S S
Sistema de navegação com ecrã táctil de 8" (Android Auto/Apple CarPlay)** + RDS + Cartão SD	S	S
Smart key (entrada e ignição sem chave)	-	S
Válvula de exaustão variável	-	S
Exterior		
Capas dos espelhos retrovisores exteriores de cor preta	-	S
Dupla ponteira de escape	S	S
Espelhos exteriores com ajustamento elétrico e aquecimento	S	S
Espelhos exteriores com recolha elétrica	S	S
Grelha dianteira em cascata	S	S
Indicadores de mudança de direção nos espelhos exteriores	S	S
Luz de travão traseiro triangular	S	S
Luzes de circulação diurna em LED	S	S
Manípulos das portas à cor da carroçaria.	S	S
Pack Full LED (Faróis dianteiros + Faróis traseiros em LED)	S	S
Para-choques com inserção vermelha	S	S
Saias laterais pretas	S	S
Spoiler traseiro preto brilhante	S	S
Vidros privativos (janelas traseiras + óculo traseiro)	S	S
Interior		
Acesso interior ao compartimento da bagageira	S	-
Alavanca da caixa de velocidades em pele	S	S
Apoio de braços traseiro com suporte para copos	S	S
Bancos em pele e tecido tipo alcantara	-	S
Bancos traseiros rebatíveis 60:40	S	S
Espelho interior electrocromático (escurecimento automático)	S	S
Iluminação na bagageira	S	S
Luz de cortesia	-	S
Manípulos interiores das portas em cromado (dianteiras e traseiras)	S	S
Pedais em alumínio	S	S
Porta-óculos acima da consola central	S	S
Suporte para copos na consola central	S	S
Tomada de 12V na bagageira	S	S
Tomada de 12V na consola central	S	S
Vidros elétricos com auto up and down (dianteiros e traseiros)	S	S
Volante em pele perfurada ajustável em altura e profundidade	S	S
Segurança		
ABS e controlo de estabilidade	S	S
Airbag do condutor e passageiro	S	S
Airbags laterais e de cortina	S	S
Ajuda ao arranque em subida (HAC)	S	S
Alarme e imobilizador	S	S
Alerta de esquecimento de colocação do cinto de segurança	S	S
Barra de anti-aproximação traseira	-	S
Câmara de estacionamento traseira com linhas auxiliares dinâmicas	-	S
Faróis de nevoeiro dianteiros	S	S
Iluminação em curva	S	S
Sensor de chuva	-	S
Sensor de luz	S	S
Sensores de estacionamento (dianteiros/traseiros)	-/S	S/S
Hyundai SmartSense:	S	
• Sistema de manutenção à faixa de rodagem (LKAS)	S	S
• Sistema de Monitorização da Pressão dos Pneus (TPMS)	S	S
• Suspensão controlada eletronicamente (ECS)	S	S
• Travagem autónoma de emergência (FCA)	-	S









*Compatível com Samsung Galaxy S6 e Galaxy S7, outros modelos necessitarão de uma capa de carregamento de standard "Qi".

**Algumas funcionalidades do Android Auto/ Apple CarPlay poderão não funcionar em Portugal

S = Série, - = Não disponível, O= Opção

A marca reserva-se o direito de alterar especificações e equipamentos sem aviso prévio. Para melhor conhecimento dos modelos e especificações disponíveis consulte o Concessionário da sua área.



Motor	i30 N	i30 N PERFORMANCE PACK
Tipo	THETA 2.0 T-GDI	
Nº de cilindros	4	
Combustível	Gasolina	
Cilindrada (cc)	1998	
Potência máxima (cv (kW) / rpm)	250 (184) / 6.000	275 (202) / 6.000
Binário máximo (Kg.m (Nm) / rpm)	353 (Overboost : 378)	
Diâmetro x Curso (mm)	86 x 86	
Taxa de Compressão	9,5 : 1	
Sistema ISG - Função 'Idle Stop & Go'	Sim	
Transmissão	Manual de 6 velocidades	
Suspensão		
Dianteira	Tipo MacPherson	
Traseira	Multi-link	
Tipo	Suspensão controlada eletronicamente (ECS)	
Direcção		
Tipo	R-MDPS - Assistida eletricamente com Pinhão e cremalheira	
Nº de voltas (batente a batente)	2,14	
Raio de viragem mínimo (m)	5,8	
Travões	i30 N	i30 N PERFORMANCE PACK
Tipo	Discos / Discos	
Dianteiros / traseiros	VENTILADOS 17" / SÓLIDOS 16"	VENTILADOS 18" / VENTILADOS 17"
	Cor vermelha	Cor vermelha e logotipo "N"
Maxilas		
Tipo de travão de estacionamento	Travão mecânico	
Tracção		
Eixo Motriz	Dianteiro	
Jantes e pneus	i30 N	i30 N PERFORMANCE PACK
Jantes	Liga leve de 18" (7.5Jx18 AL) 	Liga leve de 19" (8.0Jx19 AL) 
		
Marca e Medidas dos Pneus	 Michelin 225/40R18	 Pirelli 235/35R19
Pneu de Socorro	Temporário T125/70R18	-
Dimensões exteriores (mm)	i30 N	i30 N PERFORMANCE PACK
Comprimento	4 335	
Largura	1 795	
Altura	1 451	1 447
Distância entre eixos	2 650	
Via dianteira	1 557	1 556
Via traseira	1 566	1 564
Projeções (dianteira / traseira)	905 / 780	
Pesos e capacidades	i30 N	i30 N PERFORMANCE PACK
Tara (kg)	1262 / 1294	
Peso bruto (kg)	1850 / 1880	
Peso rebocável (com travão ; sem travão)	1400 / 600	
Depósito de combustível (l)	50	
Volume da bagageira (l) (bancos não rebatidos / bancos rebatidos)	395 / 1301	381 / 1287**
Consumos, emissões e performances	i30 N	i30 N PERFORMANCE PACK
Consumo Urbano (l/100Km)	9,5	9,7
Consumo Extra Urbano (l/100Km)	5,5	5,7
Consumo Combinado (l/100Km)	7,0	7,1
Emissões CO2 - Combinado (g/km)	159	163
Velocidade Máxima (km/h)	250	250
Aceleração em segundos (0-100Km/h)	6,4	6,1
Garantias		
Viatura	5 anos sem limite de km	

* Medida até ao tejadilho da viatura

** Viatura equipada com barra anti-aproximação traseira

A marca reserva-se o direito de alterar especificações e equipamentos sem aviso prévio. Para melhor conhecimento dos modelos e especificações disponíveis consulte o Concessionário da sua área.

5 ANOS
GARANTIA SEM LIMITE DE QUILOMETROS

LUBRIFICANTE RECOMENDADO:



Jantes 18" e Jantes 19"

Jantes 18" (i30 N)



Jantes 19" (i30 N Performance Pack)



i30 N com jantes 18" (i30 N)



i30 N com jantes 19" - i30 N Performance Pack



N Grin control system (5 modos de condução) (i30 N + i30 N Performance Pack)



Components		Drive Mode Button			N Button	
		Eco	Normal	Sport	N Mode	N Custom
Powertrain Settings	Engine response	ECO	NORMAL	SPORT	SPORT+	NORMAL / SPORT / SPORT+
	Rev Matching	OFF	NORMAL	SPORT	SPORT+	OFF / NORMAL / SPORT / SPORT+
	N Carving System	NORMAL	NORMAL	SPORT	SPORT	NORMAL / SPORT
	Exhaust sound	ECO	NORMAL	SPORT	SPORT+ (with backfire sound)	NORMAL / SPORT / SPORT+
Chassis Settings	Electronic Controlled Suspension (ECS)	NORMAL	NORMAL	SPORT	SPORT+	NORMAL / SPORT / SPORT+
	Steering	NORMAL	NORMAL	SPORT	SPORT+	NORMAL / SPORT / SPORT+
	Electronic Stability Control (ESC)	NORMAL	NORMAL	NORMAL	SPORT	NORMAL / SPORT / OFF

Launch control (i30 N + i30 N Performance Pack)

① Requirement

- Normal cooling-water/engine oil/exhaling temperature
- No warning sign for Engine/TCS/ESP
- Door/hood/trunk shut
- Car stopped (0kph)

② Condition

- N mode (ESC SPORT)
- 1st gear
- Clutch released (Pedal stepped on)
- steering Wheel on center

③ Ready

- Pedal pressure sensor 0→100%
- Fixed at 4000rpm and Indicated on cluster "Launch control ready"
- Fixed rpm can be controlled with +/- cruise button
- ※ Launch control is cancelled if not launched within 5 seconds when ready

④ START

- Let clutch be smoothly connected and launch (Pedal 100% stepped)
- ※ Launch control ends when WOT is over (WOT: wide throttle open)

Overboost (i30 N + i30 N Performance Pack)

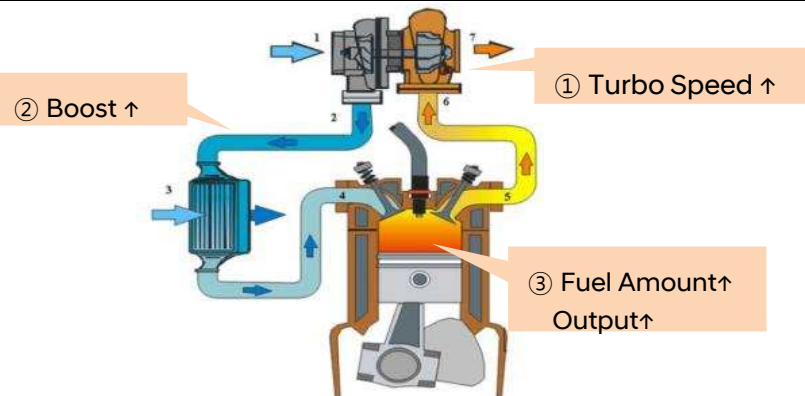

Funcionamento da Suspensão (ECS) (i30 N Performance Pack)

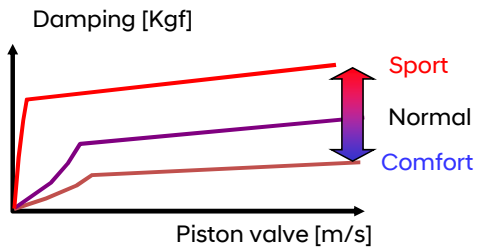
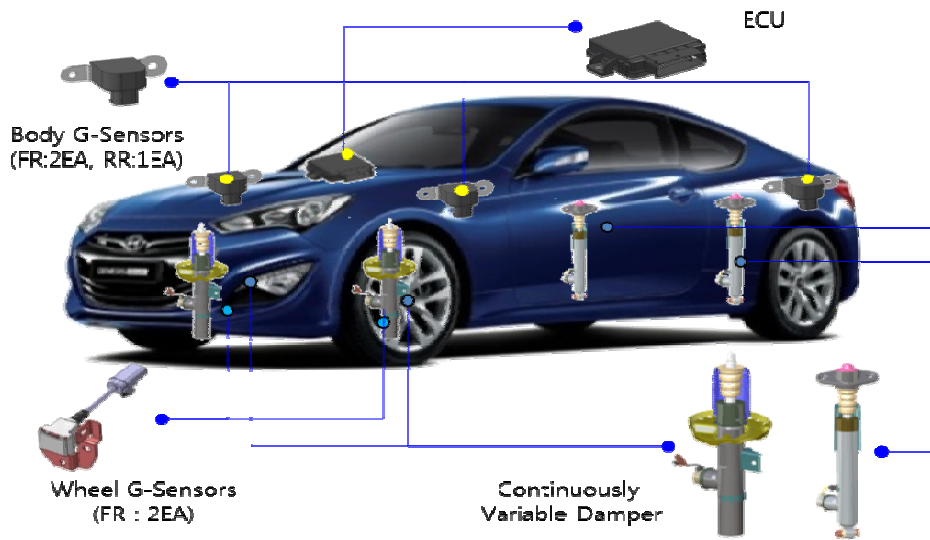

N Corner carving differential (E-LSD) (i30 N Performance Pack)

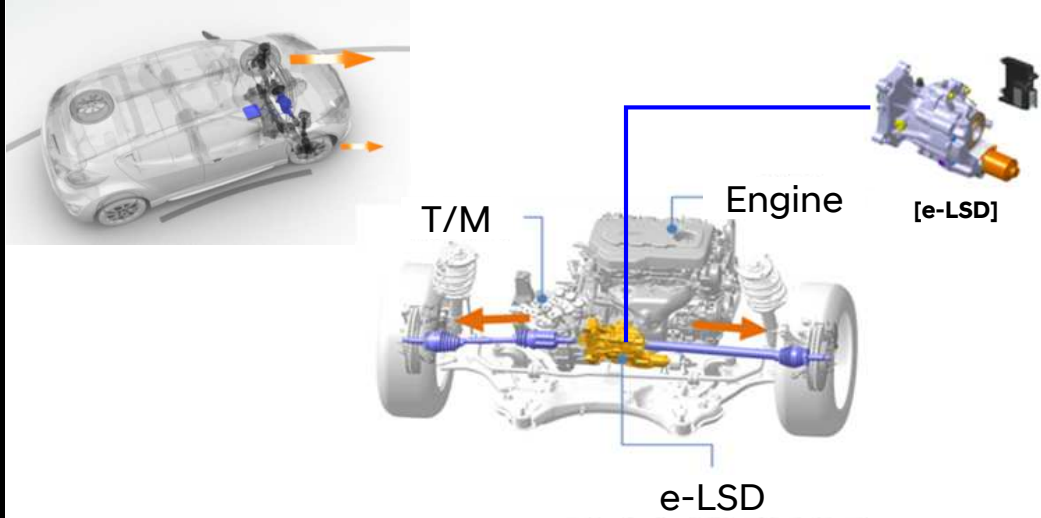

Rev matching (i30 N + i30 N Performance Pack)

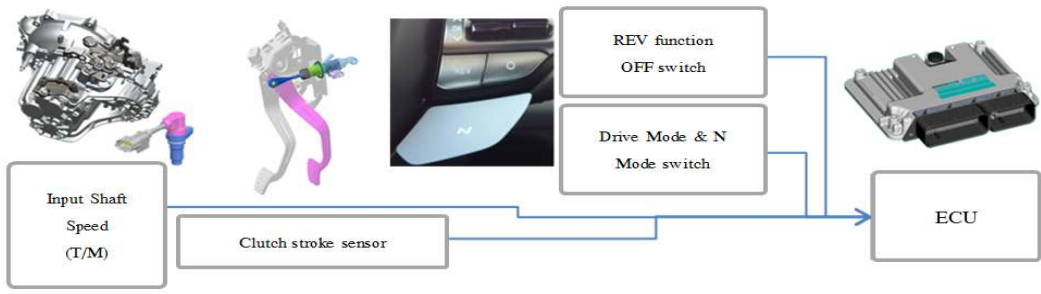

Gerador de som eletrônico (i30 N + i30 N Performance Pack)

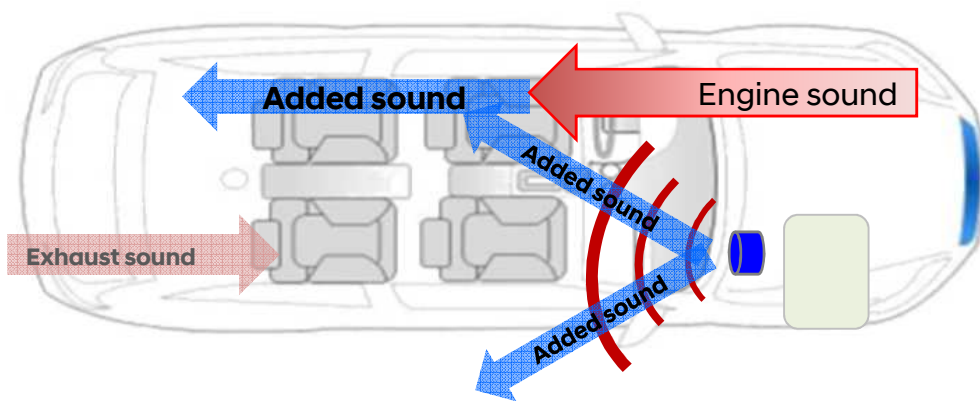

Válvula de escape variável (i30 N Performance Pack)

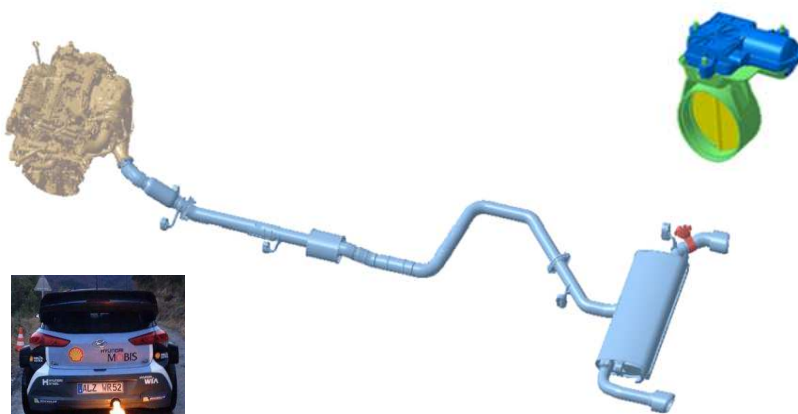

Barra de anti-aproximação traseira (i30 N Performance Pack)



Incremento da rigidez da carroçaria em 6%

Reduz a tendência natural de adornar em curva

